

582/ 585 H

solo[®]

Gebrauchsanweisung Rasenmäher
Operating Manual Lawn Mower

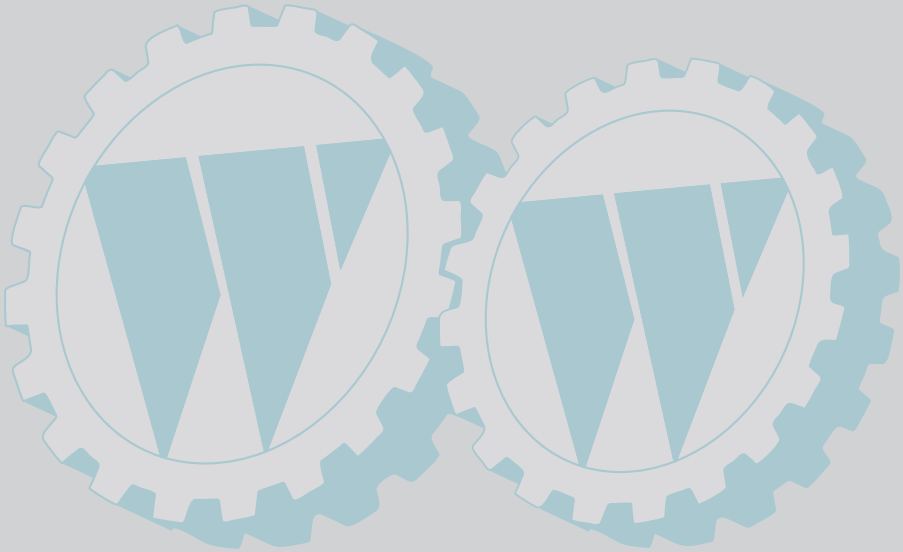

Achtung: Lesen Sie vor der ersten Inbetriebnahme diese Gebrauchsanweisung gründlich durch und beachten Sie unbedingt die Sicherheitsvorschriften!

Caution: Thoroughly read manual and safety guide line prior to using the mower!



Typ 582 SM

Motor

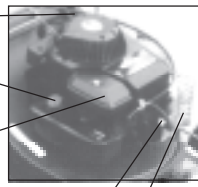

Typ 582/ 582 SM

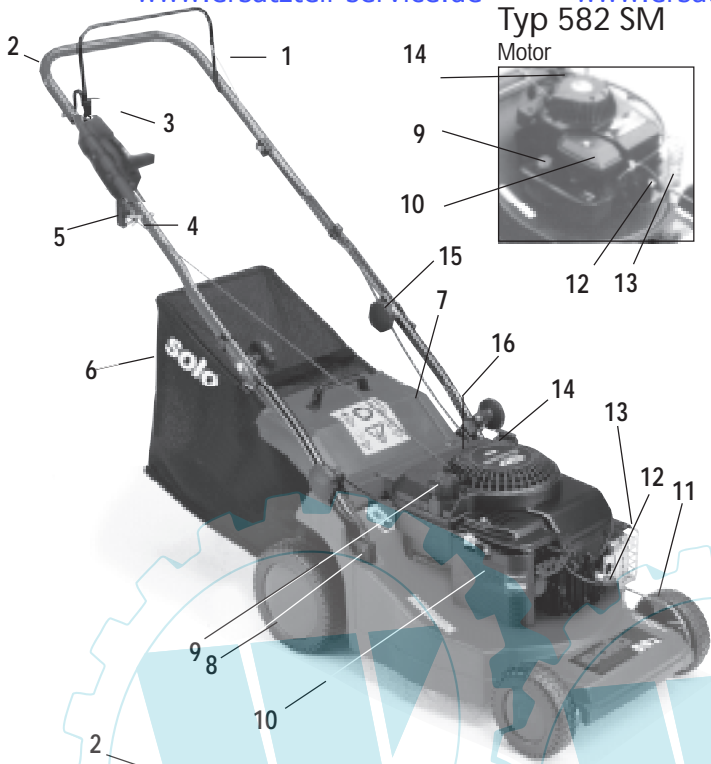

- 1 Bremsbügel Motorbremse
- 2 Führungsholm
- 3 Gas-Regulierhebel
- 4 Seilführungsöse
- 5 Startergriff
- 6 Grasfangeinrichtung
- 7 Auswurfschutzklappe
- 8 Holmlagerbolzen
- 9 Kraftstofftank
- 10 Luftfilter
- 11 Anzeige für
Schnitthöheinstellung
- 12 Zündkerze
- 13 Auspuff
- 14 Öl-Einfüllstutzen
- 15 Holmverschraubung
- 16 Zentral-Höhenverstellung

Typ 585-HM

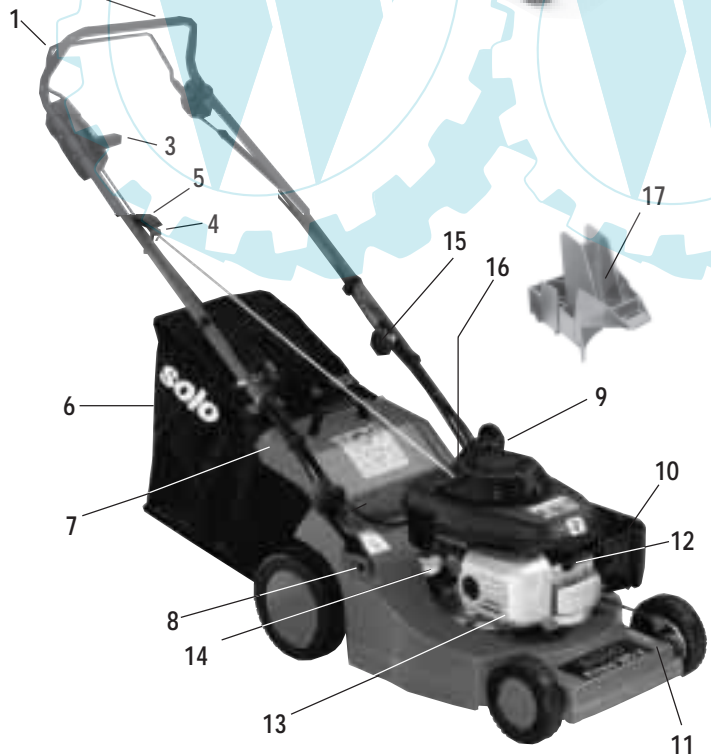

- 1 Bremsbügel Motorbremse
- 2 Führungsholm
- 3 Gas-Regulierhebel
- 4 Seilführungsöse
- 5 Startergriff
- 6 Grasfangeinrichtung
- 7 Auswurfschutzklappe
- 8 Holm-Lagerbolzen
- 9 Kraftstofftank
- 10 Luftfilter
- 11 Anzeige für
Schnitthöheinstellung
- 12 Zündkerze
- 13 Auspuff
- 14 Öl-Einfüllstutzen
- 15 Holmverschraubung
- 16 Zentral-Höhenverstellung
- 17 Mulch-Einsatz

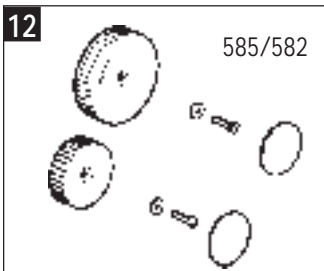
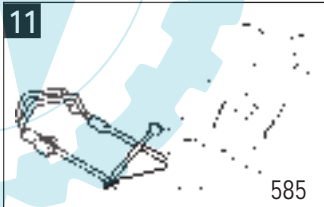
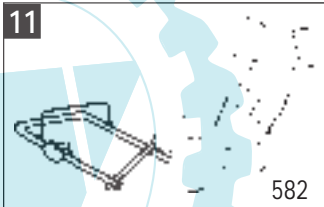
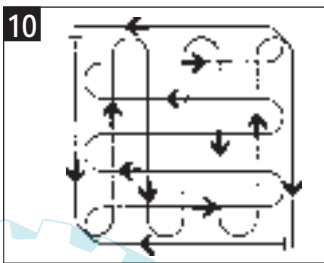
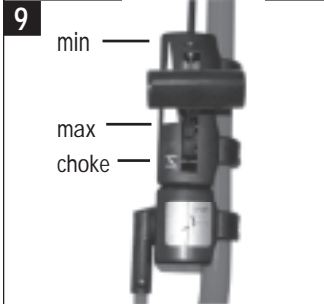
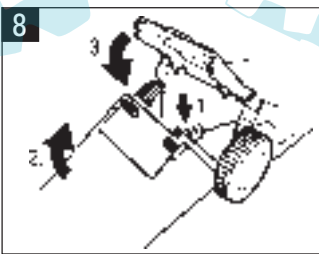
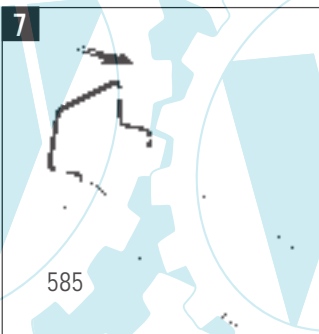
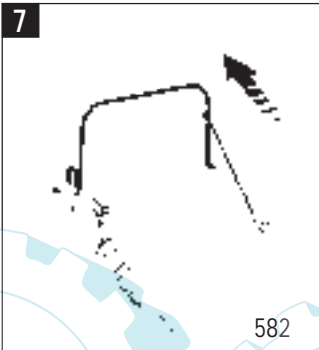
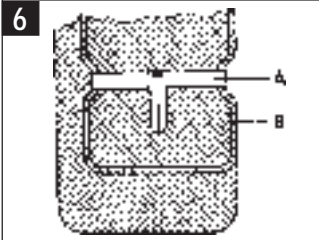
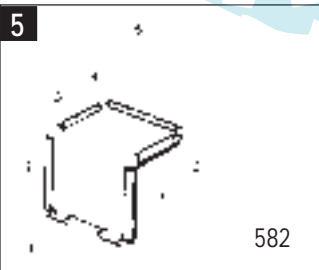
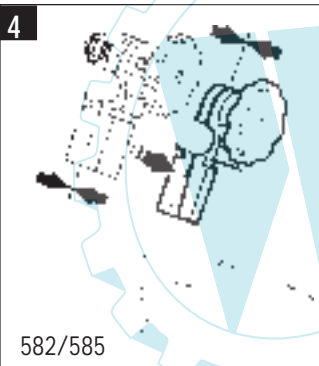
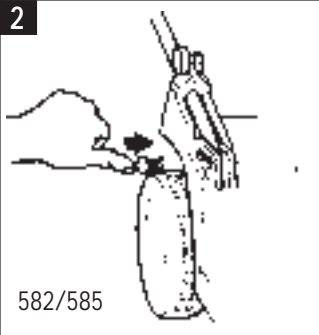

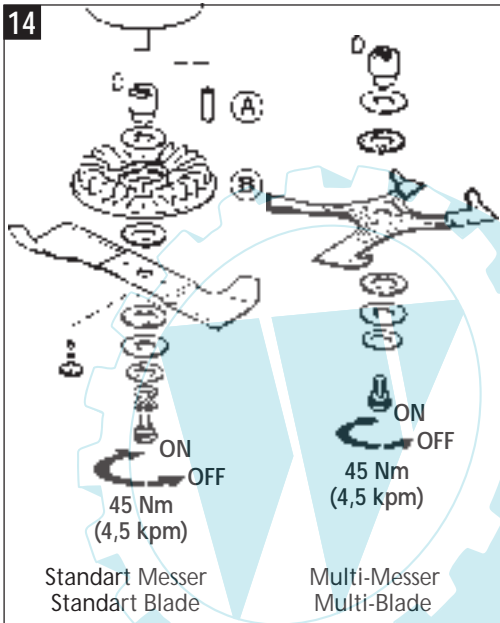
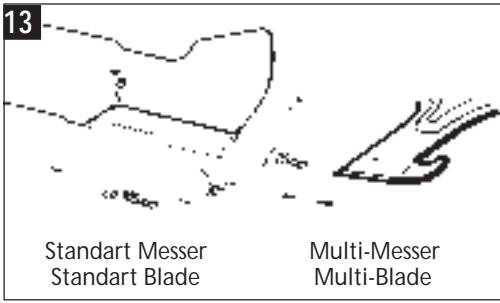

Verschleißteile

Verschiedene Bauteile unterliegen gebrauchsbedingtem Verschleiß bzw. einer normalen Abnutzung und müssen je nach Art und Dauer der Nutzung rechtzeitig ersetzt werden. Nachstehende Verschleißteile unterliegen nicht der Hersteller-Garantie:
 Rasenmäher-Messer, Messerbefestigung, Reibscheiben, deformierte/verbogene Kurbelwellen;
 Verschleissteile wie Zündkerze, Luftfilter;
 Betriebsmittel wie Motoröl/und oder Getriebeöl.

Bedeutung der Symbole

-  **Warnung!**
-  Gebrauchsanweisung vor Inbetriebnahme lesen!
-  Bei Wartung und Reparatur Schutzhandschuhe tragen
-  Gehörschutz tragen
-  Vorsicht Kraftstoff
-  Nicht rauchen
-  Kein offenes Feuer
-  Start
-  Mähzeiten beachten
-  Dritte aus dem Gefahrenbereich fernhalten!
-  Vor Arbeiten am Schneidwerkzeug Zündkerzenstecker ziehen!
-  Vor Arbeiten am Schneidwerkzeug Stecker ziehen!
-  Anschlusskabel von den Schneidwerkzeugen fernhalten!
-  Motor abstellen
-  Motor und Radantrieb abstellen

CE Konformitätserklärung

entsprechend den EG-Richtlinien 98/37/EG, 2000/14/EG und 89/336/EWG (geändert durch 92/31/EWG).

Die SOLO Kleinmotoren GmbH, Stuttgarter Strasse 41, D-71069 Sindelfingen erklärt in alleiniger Verantwortung, dass dieses Produkt, auf das sich diese Erklärung bezieht, den Bestimmungen der Maschinenrichtlinie entspricht.
 Gemessener Schallleistungspegel: 94 dB(A)
 Garantierter Schallleistungspegel: 96 dB(A)

Sindelfingen, den 1. Januar 2002
 SOLO Kleinmotoren GmbH

 Wolfgang Emmerich
 Geschäftsführer

Wir beglückwünschen Sie zu Ihrem neuen SOLO Rasenmäher und hoffen, dass Sie mit dieser modernen Maschine zufrieden sein werden. Mit Ihrem Rasenmäher 582/585 verfügen Sie über ein außerordentlich leistungsfähiges Gerät, das die besten Voraussetzungen für einen gepflegten Rasen erfüllt. Der SOLO-Rasenmäher 582/585 ist nur zum Rasenmähen für die private Benutzung im Haus- und Hobbygarten bestimmt. Für öffentliche Anlagen, Parks, Sportstätten, in der Land- und Forstwirtschaft ist die Anwendung nicht gestattet. Vorliegender Gebrauchsanweisung ist eine typenbezogene Motoren-Gebrauchsanweisung beigelegt; sie ist unverzichtbarer Bestandteil dieser Gebrauchsanweisung.



Bitte lesen Sie vor Arbeitsbeginn diese Gebrauchsanweisungen aufmerksam durch und machen Sie sich mit allen Bedienungselementen sowie dem richtigen Gebrauch des SOLO-Rasenmähers vertraut, bevor Sie diesen erstmals in Betrieb nehmen. Beachten Sie alle Hinweise, Erläuterungen und Vorschriften. Die Einhaltung der Gebrauchsanweisung ist die Voraussetzung für den ordnungsgemäßen Gebrauch dieses Gerätes. Benutzen Sie den Rasenmäher 582/585 nicht, während Personen (besonders Kinder) oder Tiere in unmittelbarer Nähe sind. Der Benutzer ist für Schäden gegenüber Dritten verantwortlich, wenn diese persönlich oder in ihrem Eigentum verletzt werden.

Allgemeine Sicherheitshinweise



Wegen körperlicher Gefährdung der Bedienungsperson darf der SOLO-Rasenmäher nicht eingesetzt werden

- zum Trimmen von Büschen, Hecken und Sträuchern,
- zum Schneiden und Zerkleinern von Rankgewächsen oder Rasen auf Dacheinpflanzungen oder in Balkonkästen,
- zum Reinigen und Absaugen von Gehwegen und
- als Häcksler zum Zerkleinern von Baum- und Hecken-Abschnitten.
- Ferner darf der SOLO-Rasenmäher nicht verwendet werden zum Einebnen von Bodenerhebungen wie z.B. Maulwurfshügel.
- Aus Sicherheitsgründen darf der SOLO-Rasenmäher nicht verwendet werden als Antriebsaggregat für andere Arbeitswerkzeuge,
- als Anhänger,
- als Zugmaschine bei Radantriebs-Mähern (z.B. zum Mitfahren und Transportieren von Schnittgut), außer in dem dafür vorgesehenen Grasfangsack, weil dadurch jeglicher Garantie-Anspruch erlischt.



Allgemeine Sicherheitsvorschriften für den handgeführten SOLO-Rasenmäher mit Verbrennungsmotor

- Lassen Sie nie Kinder oder andere Personen, die mit der

Wirkungsweise der Maschine nicht vertraut sind, mit dem Rasenmäher arbeiten. Jugendliche unter 16 Jahren dürfen das Gerät nicht benutzen.

- Bitte beachten Sie die örtlichen Bestimmungen; diese können das Mindestalter des Benutzers festlegen.
- Rasenmäher nur an Personen weitergeben oder ausleihen, die mit diesem Modell und seiner Handhabung vertraut sind; stets die Gebrauchsanweisung mitgeben.
- Erklären Sie jedem, der mit dem Gerät arbeiten soll, die möglichen Gefahrenmomente und wie Unfälle zu vermeiden sind.
- Mähen Sie nur bei Tageslicht oder mit entsprechender künstlicher Beleuchtung.
- Träger von Herzschrittmachern dürfen am laufenden Motor und beim Starten nicht an stromführenden Teilen der Zündanlage arbeiten.
- Geräte mit **Viertakt-Motor sind für Steigungen über 15° nicht geeignet.**
- Bewahren Sie Ihren Mäher sicher auf! Unbenutzte Mäher sollten in trockenem, verschlossenen Raum und für Kinder nichtzugänglich aufbewahrt werden.

Hinweis: Das Modell 585 HM kann sowohl zum Mähen und Sammeln mit Grasfangsack (ohne Gehäuseeinsatz- Pos. 17), als auch zum Mulch-Mähen (mit Gehäuseeinsatz aber ohne Grasfangsack) verwendet werden. Für das Modell 582 ist ein "Mulch-Set" als Zubehör lieferbar.

Vor dem Mähen

- Überprüfen Sie vor und während des Mähens vollständig das Gelände, auf dem das Gerät eingesetzt wird; entfernen Sie vor dem Mähen alle Fremdkörper wie Steine, Holzstücke, Knochen o.ä. aus dem zu mähenden Rasen.
- Mähen Sie nie, ohne festes Schuhwerk und lange Hosen zu tragen. Mähen Sie nie barfuß oder in offenen Sandalen.
- Bringen Sie den mitgelieferten Auswurfschutz bzw. die Grasfangeinrichtung an. Achten Sie auf festen Sitz. Die Benutzung ohne oder beschädigter Schutzeinrichtungen ist verboten.
- Kontrollieren Sie das Arbeitswerkzeug auf
 - a) festen Sitz der Befestigungsteile,
 - b) Beschädigung oder starke Abnutzung.
- Beim Austausch Einbauhinweise und Anzugs-momente beachten.
- Überprüfen Sie die Grasfangeinrichtung häufiger auf Verschleiß.
- Rasenmäher mit **Viertakt-Motor** müssen vor erster Inbetriebnahme mit Motorenöl versehen werden (beachten Sie hierzu die Hinweise in der separaten Motoren-Gebrauchsanweisung).
- Vor jedem Mähen Ölstand kontrollieren.

Kraftstoff



Umgang mit Kraftstoff

Der Umgang mit Kraftstoff erfordert besonders vorsichtige und umsichtige Handlungsweise.



- Kraftstoff ist hochgradig entflammbar. Nur im Freien, nicht in geschlossenen Räumen tanken.
- Rauchen und offenes Feuer ist nicht zulässig.
- Keinen Kraftstoff verschütten.
- Wenn Kraftstoff verschüttet wurde, Rasenmäher sofort säubern. **Vorher darf der Motor nicht gestartet werden!**
- Kleidung nicht mit Kraftstoff in Berührung bringen. **Falls Kraftstoff an die Kleidung gelangt, sofort Kleidung wechseln!**
- Darauf achten, dass kein Kraftstoff ins Erdreich gelangt (**Umweltschutz!**).
- Kraftstoff nur in zugelassenen und gekennzeichneten Kanistern transportieren und lagern.
- Bei Beschädigungen sind Kraftstofftank, Tankverschluss und Kraftstoffleitung sofort auszutauschen.
- Vor jedem Einsatz eine Sichtkontrolle durchführen.

Tanken

Wichtig: Umweltfreundliches bleifreies Normalbenzin kann bedenkenlos verwendet werden.

- Tanken Sie nur die in der separaten Motor-Gebrauchsanweisung empfohlenen Kraftstoff-Sorten.
- Vor dem Tanken Maschine abkühlen lassen.
- Umgebung des Einfüllbereichs gut säubern, Tankverschluss abschrauben und Kraftstoff bis zur Unterkante des Einfüllstutzens einfüllen. Tankverschluss wieder gut festschrauben.

Hinweis: Kraftstoffe können lösungsmittelähnliche Substanzen enthalten.



- Haut- und Augenkontakt mit Mineralöl-Produkten vermeiden.
- Beim Betanken Handschuhe tragen.
- Kraftstoffdämpfe nicht einatmen.
- Kraftstoff für Kinder unzugänglich aufbewahren.

Handhabung



- Der Verbrennungsmotor darf nicht in geschlossenen Räumen laufen, in denen sich gefährliche Abgase sammeln können. Vergiftungsgefahr.
- **Der Motor/Auspuff wird sehr heiß: Nicht berühren!**
- **Zu Ihrer Sicherheit** ist dieser Rasenmäher gemäß den heute gültigen gesetzlichen Bestimmungen mit einer **Motorbremse** ausgerüstet. Wird der Bremsbügel (A) losgelassen, bleibt der Motor und somit das Messer in wenigen Sekunden stehen.
- Achten Sie immer auf einen guten Stand an Hängen.
- Führen Sie die Maschine im Schritttempo.
- Mähen Sie quer zum Hang, niemals auf- oder abwärts.
- Seien Sie besonders vorsichtig, wenn Sie die Fahrtrichtung am Hang ändern.
- Seien Sie besonders vorsichtig, wenn Sie den Mäher umkehren oder ihn zu sich heranziehen.
- Bei Rückwärtsbewegungen mit dem Mäher besteht Stolpergefahr. Rückwärtsgehen vermeiden.
- Vermeiden Sie abnormale Körperhaltung. Sorgen Sie für sicheren Stand und halten Sie jederzeit das Gleichgewicht.

- Halten Sie immer den durch die Länge des Führungsholmes gegebenen Sicherheitsabstand ein.

Beim Starten

- Während des Startvorgangs ist bei Radantriebsmähern der Antrieb auszuschalten.
- Beim Starten ist der Rasenmäher auf eine ebene Fläche zu stellen.
- Nicht im hohen Gras starten.
- Bei Inbetriebnahme ist darauf zu achten, dass die Füße sich in sicherem Abstand zum Schneidwerkzeug befinden.
- Führen Sie niemals Hände oder Füße in die Nähe der sich drehenden Teile. Achten Sie darauf, dass Hände und Füße nicht unter das Gehäuse kommen.

Stellen Sie den Motor ab und ziehen Sie den Kerzenstecker ab,



- bevor Sie den Rasenmäher überprüfen, reinigen oder Arbeiten an ihm durchführen;
- bevor Sie Blockierungen lösen oder Verstopfungen im Auswurfkanal beseitigen.



Der Motor ist abzustellen,

- wenn Sie die Auswurfklappe öffnen und den Grasfangsack abnehmen,
- wenn Sie den Mulch-Einsatz aus-oder einbauen,
- wenn Sie das Holmober- vom -unterteil lösen,
- beim Fahren außerhalb des Rasens,
- wenn Sie die Maschine für kurze Zeit verlassen,
- wenn Sie die Schnitthöhe verstellen wollen,
- bevor Sie nachtanken.
- wenn der Mäher zum Transport angehoben oder gekippt wird,
- wenn andere Flächen als Gras überquert werden,
- wenn Sie die Maschine zur Mähfläche hin- und wieder wegtransportieren.
- Heben oder tragen Sie niemals eine Maschine mit laufendem Motor.
- Benutzen Sie niemals die Maschine mit beschädigten oder fehlenden Schutzeinrichtungen. Mähen Sie nur mit Grasfangeinrichtungen, deren ordnungsgemäße Montage und Zustand zu prüfen ist, oder mit zugeklappter, am Gehäuse anliegender Auswurfklappe.
- Ändern Sie nicht die Grundeinstellung des Motors.
- Bei Blockierungen des Mähers, z.B. durch Auffahren auf ein Hindernis, muss durch einen Fachmann geprüft werden, ob Teile des Mähers beschädigt oder deformiert wurden.
- Falls der Mäher anfängt, ungewöhnlich stark zu vibrieren, ist eine sofortige Überprüfung erforderlich.



Wartung und Lagerung

- Sorgen Sie dafür, dass alle Schraubverbindungen fest angezogen sind.
- Bewahren Sie niemals die Maschine mit Benzin im Tank innerhalb eines Gebäudes auf, in dem möglicher-

weise Benzindämpfe mit offenem Feuer oder Funken in Berührung kommen oder sich entzünden könnten.

- Falls der Tank zu entleeren ist, sollte dies im Freien erfolgen. Auslaufenden Kraftstoff in geeigneten Behältern auffangen.
- Lassen Sie den Motor laufen, bis das im Vergaser verbliebene Restbenzin verbrannt ist.
- Lassen Sie den Motor abkühlen, bevor Sie die Maschine in geschlossenen Räumen abstellen.
- Um Brandgefahr zu vermeiden, halten Sie Motor, Schalldämpfer, Batteriekasten, Getrieberaum (falls vorhanden) und Kraftstofftank frei von Gras, Blättern oder austretendem Fett (Öl).
- Prüfen Sie regelmäßig die Grasfangeinrichtung und die Auswurfklappe auf Verschleiß oder Verlust der Funktionsfähigkeit.
- Ersetzen Sie aus Sicherheitsgründen abgenutzte oder beschädigte Teile.
- Bei Tätigkeiten im Messerbereich sind immer Schutzhandschuhe zu tragen.
- Wartungs- und Reinigungsarbeiten sind nur bei ausgeschaltetem Motor und abgezogenem Zündkerzenstecker durchzuführen.
- Aus Gewährleistungs- und Sicherheitsgründen dürfen im Reparaturfall nur Original-SOLO-Ersatzteile verwendet werden.

Kontrolle auf Vollständigkeit

Rasenmäher 582

- 1 Stck. Rasenmäher 582
- 1 Stck. Grasfangsack-Rahmen
- 1 Stck. Grasfangsack
- 1 Stck. Kunststoffüte mit folgendem Inhalt:
 - 1 Stck. Gebrauchsanweisung
 - 1 Stck. Gebrauchsanweisung Motor
 - 2 Stck. Sterngriff M8
 - 2 Stck. Scheibe 8,4 Ø
 - 2 Stck. Flachrundschraube M8x45
 - 1 Stck. Kerzenschlüssel
 - 1 Stck. Tragebügel

Rasenmäher 585 HM

- 1 Stck. Rasenmäher 585 HM (mit Mulch-Einsatz)
- 1 Stck. Grasfangsack komplett mit Rahmen
- 1 Stck. Tragebügel mit Griff
- 1 Stck. Führungsholm komplett
- 1 Stck. Kunststoffüte mit folgendem Inhalt:
 - 1 Stck. Gebrauchsanweisung Rasenmäher
 - 1 Stck. Gebrauchsanweisung Motor
 - 1 Stck. Kerzenschlüssel
 - 1 Stck. Kombischlüssel
 - 1 Stck. Stift 8x120 mm
 - 2 Stck. Sterngriff M8
 - 2 Stck. Scheibe 8,4 Ø
 - 2 Stck. Flachrundschraube M8x45

Zusammenbau

Mit nur wenigen Handgriffen ist Ihr Rasenmäher betriebsbereit.

Holm

Das Holm-Unterteil wird beidseitig über die Holm-Lagerbolzen (Fig. 2) und eine Klemmeinrichtung im Rasenmähergehäuse befestigt. Dazu müssen Sie den Sterngriff M8 lösen und das Klemmstück links und rechts bündig im Rasenmähergehäuse einsetzen. Danach Sterngriffe beidseitig festziehen (Fig. 4). Setzen Sie das Holmoberteil auf die Holmunterteile und befestigen es beidseitig mit den Flachrundschrauben M8x45 und den Scheiben 8,4 mm Ø, indem Sie die Sterngriffe M8 an der Holm-Innenseite festziehen (Fig. 3). Sichern Sie beide Bowdenzüge am Holm mit den Bowdenzugführungen.



Achtung: Vergewissern Sie sich, daß die Bowdenzüge nicht eingeklemmt, bzw. durch den Transport an keiner Stelle beschädigt sind.

Startergriff in Seilführung

Lösen Sie die Motorbremse, indem Sie den Bremsbügel zum Holm drücken. Bringen Sie den Startergriff in die am Holm-Oberteil vorgesehene Seilführung (Fig. 7). **Hinweis: Beim Auf- und Zusammenklappen des Holms ist besonders auf knickfreien Verlauf der Bowdenzüge zu achten.**

Holmklappen

Beim Zusammenklappen des Holms

- Starterseil aus der Seilführung Pos. 4 aushängen,
- beide Klemmeinrichtungen über dem Sterngriff lösen und aus dem Rasenmäher-Gehäuse herausnehmen.
- Holm-Unterteil nach hinten in die frei gewordenen Aussparungen im Gehäuse legen,
- Holmverschraubung Pos. 15 lösen und
- Holm-Oberteil nach vorn klappen.

Grasfangeinrichtung



Achtung: An- und Abbau der Grasfangeinrichtung nur bei stillstehendem Motor!

Ziehen Sie den Grasfangsack über den Rahmen und rasten Sie die Kunststoffflaschen in der Reihenfolge 1-2 - 3 - 4 am Rahmen ein (Fig. 5).

Drücken Sie den Grasfangsack-Rahmen so weit zusammen, dass der Tragebügel auf der gegenüberliegenden Seite einrastet (Fig. 6).

Zum Anbau der Grasfangeinrichtung Pos. 6 Auswurf-schutzklappe Pos. 7 anheben, Grasfangsack-Rahmen in untere Führung am Mähergehäuse einhängen(1) und nach oben kippen(2), bis Grasfangeinrichtung in Auswurf-schutzklappe Pos. 7 einrastet(3) (Fig. 8).



Achtung: Die Auswurf-schutzklappe dient zu Ihrer persönlichen Sicherheit. Wird der Rasenmäher ohne Grasfangeinrichtung Pos. 6 betrieben, muss die Schutzklappe Pos. 7 ständig geschlossen bleiben.

Mulch-Mähen mit dem SOLO 585 HM

Beim Mulch-Mähen soll das Gras **nicht nass und nicht zu lang gewachsen sein**. Die Schnitthöhe soll im oberen Bereich der Schnitthöhenscala gewählt werden – ab 4 cm (Zentrale Höhenverstellung), damit das Gras am besten gehäckselt werden kann. Zweimaliges Mulchmähen pro Woche sind in der Wachstumsperiode ideal. Die Schrittgeschwindigkeit anpassen- nicht zu schnell gehen oder fahren- damit das Mulchmesser das Gras optimal zerkleinern kann und ein schönes Schnittbild entsteht. Wie beim normalen Mähen, wird auch beim Mulchen ein geschärftes Messer vorausgesetzt. Mit dem Spezial-Mulchmesser mit versetzten 4-fach Schneidkanten wird das Gras in Stufen abgeschnitten und im Mähergehäuse, das durch den Gehäuseeinsatz verschlossen wird, zu einer feinen Grasmasse gehäckselt und zwischen die Graswurzeln zur biologischen Verrottung zurückgeblasen. Das Spezial-Mulchmesser kann auch eingebaut bleiben, wenn »normal« also mit Grasfangsack, gemäht werden soll- in diesem Fall muss nur der »Gehäuseeinsatz« herausgenommen werden. Auf diese Weise wird das **Schnittgut, oder auch Laub**, noch besser zerkleinert, im Volumen reduziert und kann besser kompostiert werden.

Einstellen der Schnitthöhe

Ihr Mäher besitzt eine stufenlose Schnitthöhenverstellung von ca. 30-80 mm. Die Höhenverstellung erfolgt für alle Räder über die Zentralverstellung Pos. 16. Drehen nach links verringert, drehen nach rechts vergrößert die Schnitthöhe. Diese läßt sich an der Markierung Pos. 11 ablesen.

Hinweis: Die Schnitthöhe ist so zu wählen, dass das Messer bei Bodenunebenheiten den Boden nicht berührt! Das Mähen auf niederster Schnitthöheneinstellung sollte nur auf ebenen und planen Rasenflächen durchgeführt werden.

Motor



Vor Inbetriebnahme des Motors beiliegende Motoren-Gebrauchsanweisung und die nachstehenden Anweisungen aufmerksam durchlesen, nur die Einhaltung dieser Gebrauchsanweisungen sichert Ihnen eine lange Lebensdauer des Motors und hält Ihren Garantieanspruch aufrecht.

Starten

Beim Starten müssen Sie immer seitlich des Mähers bzw. hinter dem Mäher stehen. Der durch den Führungsholm Pos. 2 gegebene Sicherheitsabstand ist stets einzuhalten.

Die Bedienung des Motors erfolgt über den Regulierhebel Pos. 3.



Vorsicht: Sobald der Motor läuft, arbeitet auch das Mähwerk! Niemals mit den Händen unter das Gehäuse fassen oder einen Fuß unter das Gehäuse schieben!

Hinweis: Beim Starten muss zum Lösen der Motorbremse der Bremsbügel zum Führungsholm gedrückt

werden (Fig. 7).

Bei Kaltstart

Regulierhebel Pos. 3 auf Symbol Choke bringen.



Bei Warmstart

Regulierhebel Pos. 3 auf **max** bringen (Fig. 9).

- Starterseil bis zu einem fühlbaren Widerstand herausziehen - dann zügig und entschlossen durchstarten.

Hinweis: Wird der Bremsbügel Pos. 1 **beim Starten** nicht zum Führungsholm Pos. 2 gedrückt, ist die Elektronik-Zündung kurzgeschlossen und die Motorbremse wirksam. Der Motor kann in dieser Situation mit Handstart nicht gestartet werden.

Abstellen

Regulierhebel Pos. 3 auf **min.** bringen, Bremsbügel Pos. 1 loslassen und Motorstillstand abwarten (Fig. 9).



Hinweis: Beim Loslassen des Bremsbügels wird die Elektronik-Zündung des Motors kurzgeschlossen und die Motor-Drehzahl und somit das Messer in wenigen Sekunden abgebremst.

Hinweise für die Mäharbeit



Beachten Sie auch hierbei in jedem Falle die Sicherheitsbestimmungen am Anfang dieser Gebrauchsanweisung!

Mähen mit der Grasfangeinrichtung

Kurzes und trockenes Gras wird gut in die Grasfangeinrichtung Pos. 6 transportiert.

Dies wird durch den gebläseunterstützten Grasauswurf (Turbo-Effekt) ermöglicht (Fig. 14 B).

Beachten Sie:

- Je kürzer die geschnittenen Grashalme, desto besser werden sie in die Grasfangeinrichtung transportiert;
- zu langes oder nasses Gras kann unter Umständen verstopfen

Schnittqualität

Grashöhe, Dichte und Feuchtigkeitsgrad bestimmen die Schnittqualität. Trockenes und nicht zu langes Gras ist ideal für einen sauberen Schnitt. Auch nasses Gras kann gemäht und aufgesammelt werden, beeinträchtigt jedoch die Schnittqualität und den Aufsammeleffekt. Für einen glatten und einwandfreien Schnitt ist ein scharfes Messer Voraussetzung. Ein stumpfes Messer (Grashalme fransen beim Schneiden aus, der Rasen wird gelb) muß nachgeschärft werden (siehe Kapitel "Messer"). Mähen im Schrittempo, in möglichst geraden Bahnen, die sich immer um einige Zentimeter überdecken, ergibt ein sauberes Schnittbild. Bei langem Gras zuerst in der einen Richtung mit hoher Schnitteinstellung mähen, dann quer dazu mit tieferer bzw. normaler Schnitthöheneinstellung (Fig. 10).

Rasenpflege

Hinweis: Sollte der Graswuchs beim Mähen die

gesamte Motorkraft nicht in Anspruch nehmen, kann zum Schutz der Umwelt und zur Vermeidung von unnötigem Schadstoff-Ausstoß über den Regulierhebel die **Öko-Stellung zwischen max. und min.** gewählt werden (Fig. 9).

Mähen Sie möglichst nur bei trockenem Rasen bzw. Untergrund. Bei nassem Boden drücken sich die Räder ein und hinterlassen Spuren.

Je öfter der Rasen geschnitten wird (möglichst wöchentlich) umso besser und gleichmäßiger sieht er aus, denn bei häufigem Schnitt geht der Wuchs in den Halm und macht ihn widerstandsfähiger.

Kurzes Schnittgut bis ca. 1 cm Länge kann liegenbleiben, längeres Schnittgut mit der Grasfangeinrichtung auf sammeln. Im Frühjahr sollten der erste Schnitt und die Säuberung des Rasens ca. 2 - 3 Wochen vor Beginn des normalen Wuchses vorgenommen werden. Um ein frühes Grünen zu erreichen, nur ca. 1,5 cm des ruhenden Grases abschneiden. Rasen vor dem Schnitt auf Fremdkörper (Steine, Scherben, Metallgegenstände usw.) absuchen. Die weitere Säuberung (Laubreste usw.) kann über die Grasfangeinrichtung erfolgen.

Dünnen oder frisch eingesäten Rasen nicht zu kurz schneiden (3 - 4 cm Halmhöhe stehen lassen). Diesen Schnitt 4 - 5 Wochen beibehalten, damit der Rasen in die Breite wächst und an Dichte zunimmt.

Um eine Austrocknung und Ausdörrung des Rasens zu verhindern, in der trockenen und heißen Jahreszeit nicht zu kurz schneiden.

Hinweis: SOLO-Rasenmäher mit Heckauswurf eignen sich besonders gut zum Aufsammeln von Herbstlaub. Dieser Einsatz ist jedoch **nur auf Rasenflächen zulässig**. Laubsammeln auf befestigtem Grund (z.B. Straßen u. Wege) ist wegen dem damit verbundenen Sicherheitsrisiko verboten!

Hinweis: Zum Laubsammeln ist die Schnitthöhe auf mittlere bis höchste Einstellung zu bringen Pos. 11.

Wartung und Pflege



Ziehen Sie zu Ihrer eigenen Sicherheit vor allen Wartungs- und Reinigungsarbeiten den Zündkerzenstecker von der Zündkerze Pos. 12 ab. Arbeiten, die über den Rahmen der beschriebenen Wartungs- und Pflegearbeiten hinausgehen, überlassen Sie bitte einer autorisierten Kundendienst-Werkstatt.



Mäher reinigen

Nach jedem Gebrauch sollten Sie Ihren Rasenmäher gründlich reinigen; speziell die Unterseite, das Messer und die Messer-Kreislaufbahn.

Hinweis: Nach Lösen des Exzenterbügels Pos. 16 bzw. der Sterngriffe kann der Mäher dazu auf den Hinterrädern aufgestellt und über die Holm-Unterteile

abgestützt werden (Fig. 11). Dabei muß vorher der Kraftstofftank entweder leergefahren oder entleert werden. Evtl. aus dem Vergaser auslaufendes Benzin kann mit einem Lappen aufgefangen werden. Beachten Sie hierzu auch die Angaben in der separaten Motor-Gebrauchsanweisung. Dabei muß vorher der Zündkerzenstecker Pos. 12 abgezogen werden. Gleich nach dem Mähen lassen sich Schmutz und Grasreste am leichtesten entfernen. Festsitzende Grasreste und Schmutz an der Unterseite des Mähergehäuses stören den Grasauswurf und beeinträchtigen die Schnittqualität. Festsitzender Schmutz am Messer führt zu Unwucht und damit zu Vibration.

Kontrollieren Sie auch, ob der den Auswurf unterstützende Luftstrom vom Sauggebläse (Turbo-Effekt) nicht durch Grasreste behindert wird.

Spritzen Sie den Mäher nicht mit einem Wasserstrahl oder Hochdruckreiniger ab. Der Motor soll trocken bleiben. Die äußeren Gehäuseteile sind mit einem Lappen ganz einfach sauberzuhalten. Aggressive Reinigungsmittel wie z.B. Kaltreiniger oder "Verdünnung" dürfen nicht verwendet werden.

Radachsen und Radnaben

sollten alle 25 Betriebsstunden, jedoch mindestens 1 x jährlich, leicht eingefettet werden. Dazu Radkappe abnehmen, Schraube lösen und Rad abziehen. Achten Sie beim Zerlegen auf die Reihenfolge der Einbauteile (Fig. 12).

Messer



Zur Montage des Messers sind spezielle Werkzeuge, wie z.B. ein Drehmoment-schlüssel, erforderlich. **Lassen Sie Ihr Messer deshalb aus Sicherheitsgründen nur von einer autorisierten**

Fachwerkstatt schärfen, auswuchten und montieren. Die nachfolgenden Hinweise sind deshalb nur für Fachwerkstätten bestimmt.

Hinweis: Um optimale Mähergebnisse zu erzielen wird empfohlen, das Messer mindestens einmal jährlich nachzuschleifen/auswuchten oder zu ersetzen.

Wechseln des Messers



Beim Wechseln des Schneidwerkzeugs (Messer) sind zum Schutz der Hände geeignete Handschuhe zu tragen. Vorher ist der Zündkerzenstecker abzuziehen. Beim Wechseln des Schneidwerkzeugs dürfen nur Original-Ersatzteile verwendet werden. Die Kennzeichnung des Messers muß mit der in der Ersatzteilliste angegebenen Bestell-Nummer übereinstimmen.

Niemals ein fremdes Messer einbauen!

Verwenden Sie zur Hilfe einen Haltestift als Blockiereinrichtung (Fig.14, A) für das Messer. Die Messer-Befestigungsschraube hat normales Rechtsgewinde. Zum Lösen dieser Schraube verwenden Sie am besten einen

Steckschlüssel 21 mm (Kerzenschlüssel) oder einen Innen-Sechskantschlüssel 8 mm, 5/16". Achten Sie beim Wiederausammenbau der Rutschkupplung genau auf die Reihenfolge, in der diese Teile vorher montiert waren (Fig. 14). Die Messerschraube ist mit dem **vorgegebenen Anzugsmoment von 45 Nm (4,5 mkp)** zu befestigen.

Beschädigte Messer

Wenn das Messer trotz aller Vorsicht auf Fremdkörper/Hindernisse gestoßen ist, zuerst den Motor abstellen und Kerzenstecker abziehen. Wenn das Messer stillsteht, wird der Mäher hochgekantet und das Messer nach möglichen Schäden überprüft (Fig. 11). Deformierte bzw. verbogene Messer dürfen nicht wieder ausgerichtet werden.

Beschädigte Teile sind sofort auszutauschen. Nach dem Auffahren auf ein Hindernis muß der Mäher in einer autorisierten Fachwerkstatt überprüft werden. Bereits vor Gebrauch sicherstellen, daß Messer und Messerbefestigung nicht beschädigt sind. Falls erforderlich, solche Teile auswechseln oder überprüfen lassen. Niemals mit einem unwuchtigen Messer arbeiten - dies verursacht Vibrationen und hat weitere Beschädigungen zur Folge.

Messer schärfen



Hinweis: Die Messerschneiden können mit einer Metallfeile nachgeschärft werden. Noch besser ist ein Nachschärfen/Nachschleifen in der Kundendienst-Werkstatt. Dort wird auch besonders darauf geachtet, daß von jeder Messerseite gleichviel abgeschliffen wird, damit keine Unwucht entsteht. Das Nachschleifen der Schneidekante darf nur bis zu der eingepprägten Markierung erfolgen (Fig. 13).



Ölstandskontrolle



Achtung: Das Motoröl beeinflusst die Leistung und Lebensdauer Ihres Gerätes! Niemals den Motor ohne oder mit zu wenig Öl laufen lassen; dies verursacht schwere Schäden am Motor. Den optimalen Viskositätsgrad finden Sie je nach Lufttemperatur und Höhenlage des Einsatzes aus der typenbezogenen Motoren-Gebrauchsanweisung.

Kontrolle des Ölstands:

1. Rasenmäher mit allen Rädern auf exakt horizontalen Boden stellen.
2. Öltankverschluß Pos. 14 durch Linksdrehung abschrauben und Meßstab abwischen.
3. Meßstab wieder bis zum Anschlag in den Einfüllstutzen stecken, nicht zuschrauben.
4. Meßstab herausziehen und in waagrechter Stellung den Ölstand ablesen. Der Ölspiegel muß sich zwischen der Maximum- und Minimum-Marke befinden.

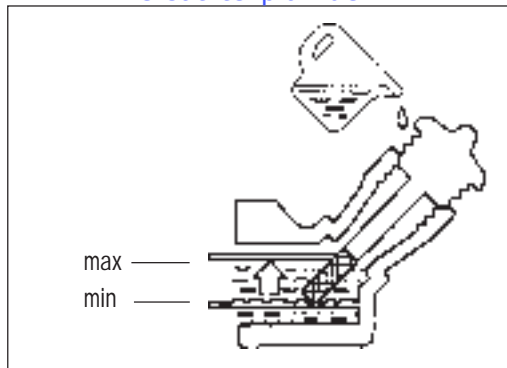

Ölwechsel (BRIGGS+STRATTON 4-Takt-Motor)

Das Motorenöl kann sowohl über die Ölablaßschraube als auch über die Öl-Einfüllöffnung (Pos. 14) abgelassen werden. Zum Erreichen der Ölablaßschraube sind Messer und Lüfterrad abzunehmen (Fig. 14) B. Beachten Sie besonders die Wartungsvorschriften in der separaten Motor-Bedienungsanleitung.



Der Ölwechsel beim HONDA OHC-Motor sollte durch Absaugen von einer autorisierten Fach-Werkstatt vorgenommen werden.

Bei Ablaß über die Öl-Einfüllöffnung (Pos. 10) den betriebswarmen Mäher mit leerem Kraftstofftank bei geschlossenem Öl-Einfülldeckel langsam über die Seite der Einfüllöffnung kippen. Zum Sammeln des Öls einige Minuten warten, Öl-Einfülldeckel abschrauben und ausfließendes Altöl in einem Gefäß auffangen.

Hinweis: Gebrauchtes Motoröl niemals einfach wegschütten (Umweltschutz!), sondern in besonders gekennzeichnetem und für Öl zugelassenem Behälter sammeln und gemäß den gesetzlichen Bestimmungen in einer Fachwerkstatt zum Recycling abliefern.



Achtung: Waschen Sie sich nach dem Ölwechsel die Hände mit etwas Scheuermittel, Seife und Wasser.

Wartung des Luftfilters

Hinweis: Verschmutzte Luftfilter Pos. 10 verringern die Motorleistung durch zu geringe Luftzufuhr zum Vergaser. Regelmäßige Kontrolle, besonders in staubiger Atmosphäre ist daher unerlässlich!



Achtung: Luftfilter-Elemente nie mit Benzin oder brennbaren Lösungsmitteln reinigen. Brand- oder Explosionsgefahr!

Beachten Sie die besonderen Hinweise in der typenbezogenen Motoren-Gebrauchsanweisung.

Wichtiger Hinweis



Rasenmäher dürfen nur an Werktagen in der Zeit von 7.00-19.00 Uhr betrieben werden. Lärmarme Rasenmäher, die mit Geräuschwerte unter 88 dB(A) (1 picowatt) ausgezeichnet sind (siehe LWA-Schild), dürfen an Werktagen auch

von 19.00 - 22.00 Uhr eingesetzt werden.

Beachten Sie dabei die gesetzlich vorgeschriebenen Bestimmungen, die örtlich verschieden sein können.



Lärm ist schädlich. Zur Vermeidung von Gehörschäden bei Dauerbetrieb sind geeignete persönliche Schallschutzmittel zu tragen.

| Störung | Mögliche Ursache | Behebung |
|---|---|---|
| Unruhiger Lauf, starkes Vibrieren des Gerätes | <ul style="list-style-type: none"> - Schrauben am Motor oder am Mähergehäuse lose - Messerbefestigung lose - Messer unwuchtig oder schadhaft - Rutschkupplung eingelaufen | <ul style="list-style-type: none"> - Schrauben nachziehen - Messerbefestigung prüfen - Messer auswuchten oder ersetzen - evtl. Reibscheiben austauschen (paarweise) |
| Motor springt nicht an. | <ul style="list-style-type: none"> - Ist der Bremsbügel zum Holm gedrückt/gezogen? - Ist der Regulierhebel in der richtigen Stellung? - Ist der Bowdenzug/die Motorbremse richtig eingestellt? - Zündkerze oder Kerzenstecker defekt - Kraftstofftank leer | <ul style="list-style-type: none"> - Bremsbügel drücken/ziehen - richtige Einstellung wählen - richtige Einstellung prüfen - Zündkerze reinigen bzw. erneuern - Kraftstoff einfüllen |
| Motor läuft unregelmäßig | <ul style="list-style-type: none"> - Luftfilter verschmutzt - Gasbowdenzug geknickt - Zündkerze verrußt | <ul style="list-style-type: none"> - Luftfilter reinigen oder ersetzen - Gasbowdenzug einstellen oder ersetzen - Zündkerze reinigen |
| Starterseil schlägt zurück | <ul style="list-style-type: none"> - Messerbefestigung oder Rutschkupplung lose | <ul style="list-style-type: none"> - Messerbefestigung prüfen |
| Rasen wird gelb, Schnitt unsauber | <ul style="list-style-type: none"> - Messer ist stumpf - Schnitthöhe zu niedrig - Motordrehzahl zu gering | <ul style="list-style-type: none"> - Messer schärfen - Schnitthöhe richtig einstellen - Regulierhebel auf max. stellen |
| Mäher sammelt schlecht | <ul style="list-style-type: none"> - Motordrehzahl zu gering - zu niedrige Schnitthöhe bei zu hohem Gras - Messer verbraucht bzw. abgenutzt - Gewebe vom Fangsack verstopft | <ul style="list-style-type: none"> - Regulierhebel auf max. stellen - Schnitthöhe richtig einstellen - Messer austauschen - Fangsack reinigen bzw. austauschen |

Werkstattservice, Ersatzteile und Garantie

Wartung und Reparaturen: Die Wartung und die Instandsetzung von modernen Geräten sowie deren sicherheits-relevanten Baugruppen erfordern eine qualifizierte Fachausbildung und eine mit Spezialwerkzeugen und Testgeräten ausgestattete Werkstatt.

Der Hersteller empfiehlt daher, alle nicht in dieser Gebrauchsanweisung beschriebenen Arbeiten von einer Fachwerkstatt ausführen zu lassen. Der Fachmann verfügt über die erforderliche Ausbildung, Erfahrung und Ausrüstung, Ihnen die jeweils Kosten günstigste Lösung zugänglich zu machen und hilft Ihnen mit Rat und Tat weiter.

Ersatzteile: Der zuverlässige Betrieb und die Sicherheit Ihres Gerätes hängt auch von der Qualität der verwendeten Ersatzteile ab. Nur Original Ersatzteile verwenden. Nur die Originalteile stammen aus der Produktion des Gerätes und garantieren daher höchstmögliche Qualität in Material, Maßhaltigkeit, Funktion und Sicherheit. Original Ersatz- und Zubehörteile erhalten Sie bei Ihrem Fachhändler. Er verfügt auch über die notwendigen Ersatzteillisten, um die benötigten Ersatzteilnummern zu ermitteln und wird laufend über Detailverbesserungen und Neuerungen im Ersatzteilangebot informiert. Bitte beachten Sie auch, daß bei der Verwendung von nicht Original Teilen eine Garantieleistung nicht möglich ist.

Garantie: Der Hersteller garantiert eine einwandfreie Qualität und übernimmt die Kosten für eine Nachbesserung durch Auswechseln der schadhaften Teile im Falle von Material- oder Herstellungsfehlern, die innerhalb der Garantiezeit nach dem Verkaufstag auftreten. Bitte beachten Sie, dass in einigen Ländern spezifische Garantiebedingungen gültig sind. Fragen Sie im Zweifelsfall Ihren Verkäufer. Er ist als Verkäufer des Produktes für die Garantie verantwortlich.

Wir bitten um Ihr Verständnis, dass für folgende Schadensursachen keine Garantie übernommen werden kann:

- Nichtbeachtung der Gebrauchsanweisung. • Unterlassung von notwendigen Wartungs- und Reinigungsarbeiten. • Schäden auf Grund unsachgemäßer Vergasereinstellung. • Verschleiß durch normale Abnutzung. • Offensichtliche Überlastung durch anhaltende Überschreitung der Leistungsobergrenze. • Verwendung nicht zugelassener Arbeitswerkzeuge. • Gewaltanwendung, unsachgemäße Behandlung, Missbrauch oder Unglücksfall. • Überhitzungsschaden auf Grund von Verschmutzungen am Ventilatorgehäuse. • Eingriffe nicht sachkundiger Personen oder unsachgemäße Instandsetzungsversuche. • Verwendung ungeeigneter Ersatzteile bzw. nicht Originalteile, soweit diese den Schaden verursachten. • Verwendung ungeeigneter oder überlagerter Betriebsstoffe. • Schäden, die auf Einsatzbedingungen aus dem Vermietgeschäft zurückzuführen sind.

Reinigungs-, Pflege- und Einstellarbeiten werden nicht als Garantieleistung anerkannt. Jegliche Garantiarbeiten sind von dem vom Hersteller autorisierten Fachhändler auszuführen.

Wir weisen ausdrücklich darauf hin, daß wir nach dem Produkthaftungsgesetz nicht für durch unsere Geräte hervorgerufene Schäden einzustehen haben, sofern diese durch unsachgemäße Reparatur verursacht oder bei einem Teileaustausch nicht unsere Original-SOLO-Teile oder von uns freigegebene Teile verwendet werden und die Reparatur nicht vom Kundenservice oder dem autorisierten Fachmann durchgeführt wird. Entsprechendes gilt für Ergänzungs- und Zubehör.

Technische Daten

Typ 582

Typ 585 HM

Typ 582 SM

MÄHER

| | | | |
|---|---|-----------------|--|
| Schnittbreite: | 40 cm | 40 cm | 40 cm |
| Radverstellung: | Zentralverstellung stufenlos von 30 - 80 mm | | Zentralverst. stufenlos von 30 - 75 mm |
| Holmhöhe: | ca. 90 - 100 cm | ca. 90 - 100 cm | 93 cm |
| Rauminhalt Grasfangsack: | 40 Liter | 40 Liter | 40 Liter |
| Mähmesser: | Propeller-Messer einteilig, Befestigung über Rutschkupplung | | |
| Gewicht komplett mit Grasfangeinrichtung: | 22,5 kg | 23,5 kg | 22,5 kg |

MOTOR

Typ 582

Typ 585-HM

Typ 582 SM

| | | | |
|---|------------------------------|------------------------------|------------------------------|
| Bauart: | Einzylinder-Viertakt 190 ccm | Einzylinder-Viertakt 135 ccm | Einzylinder-Viertakt 148 ccm |
| Leistung: | 3,8 kW (5,0 SAE-PS) | 3,3 kW (4,5 SAE-PS) | 2,6 kW (3,5 PS -SAE) |
| Arbeitsdrehzahl: | ca. 2900 1/min | ca. 2900 1/min | ca. 2900 1/min |
| Kraftstoff | Normalbenzin (bleifrei) | Normalbenzin (bleifrei) | Normalbenzin (bleifrei) |
| Motorenöl: | SAE 30 - ca. 0,6 l | SAE 30 - ca. 0,55 l | SAE 30 - ca. 0,6 l |
| Zündkerze: | z. B. CHAMPION RJ19LM | BPRGES (NGK) | z. B. CHAMPION RJ19 |
| Elektrodenabstand: | 0,5 - 0,6 mm | 0,7 - 0,8 mm | 0,5 - 0,6 mm (0,02") |
| Arbeitsplatzbezogener Emmissionswert L _{pA} (dBA) (DIN 45635): | 81,5 | 82 | 81,5 |
| Schall-Leistungspegel L _{WA} (dBA) (DIN 45635) Gemessener/Garantierter | 94/ 96 | 94/ 96 | 94/ 96 |
| Gewichteter Effektivwert der Beschleunigung a _{vhw} (m/s ²) (DIN 45675) | < 2,5 | < 2,5 | < 2,5 |

Abmessungen:

a: 142 cm
b: 92 - 98 cm
c: 43 cm
d: 73 cm
e: 56 cm

a: 145 cm
b: 98,5 - 104 cm
c: 45 cm
d: 86 cm
e: 50 cm

a: 135 cm
b: 93 cm
c: 43 cm
d: 80 cm
e: 52 cm

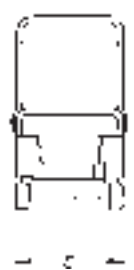
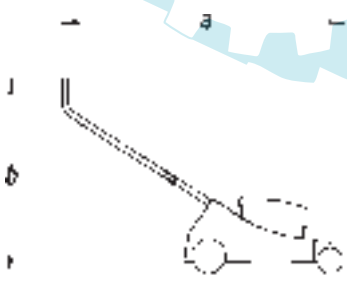

GB

Model 582

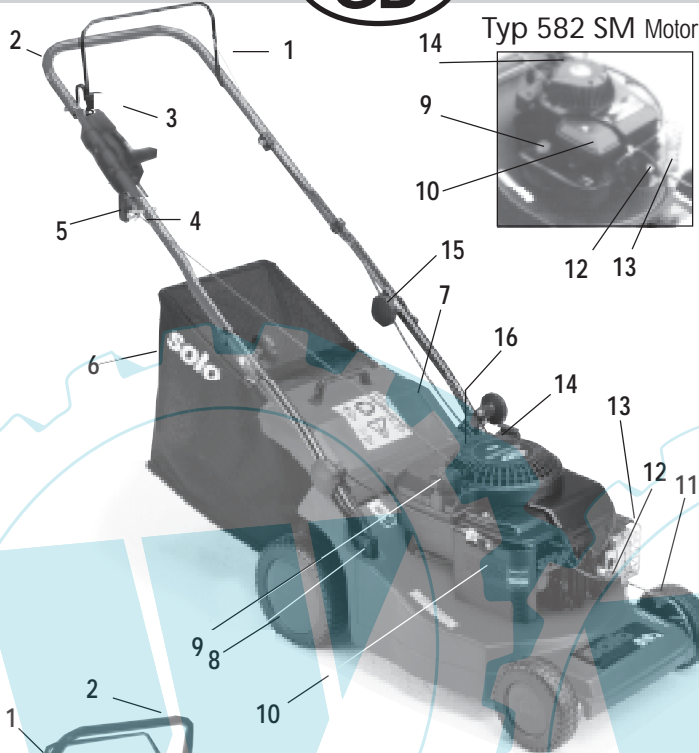

- 1. Brake Lever / Engine
- 2. Handle
- 3. Throttle Lever
- 4. Rope Eyelet
- 5. Starter Handle
- 6. Grass Catcher
- 7. Rear Flap
- 8. Handle Bolt
- 9. Fuel Tank
- 10. Air Filter
- 11. Height Adjuster Indicator
- 12. Spark Plug
- 13. Exhaust
- 14. Oil Filler Inlet
- 15. 15 Handle Screw
- 16. Height Adjuster

Model 585-HM

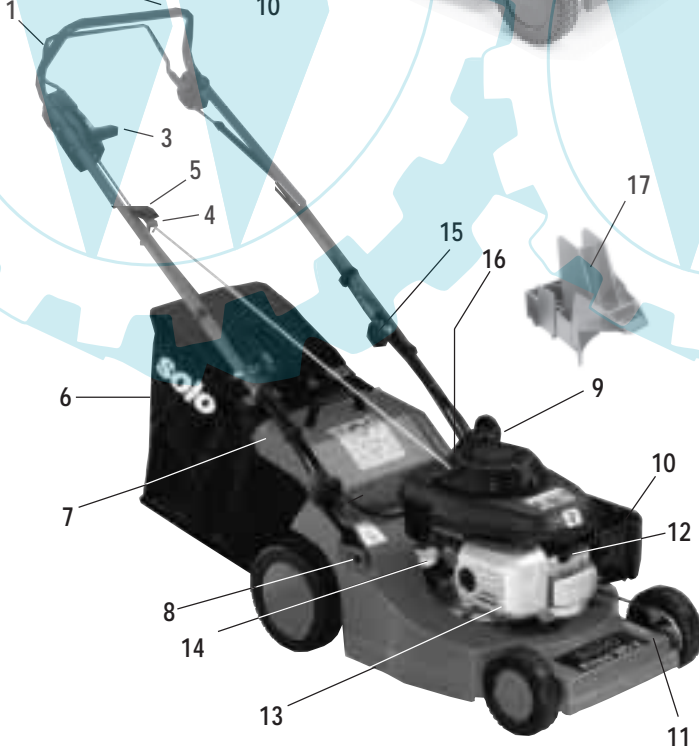

- 1. Brake Lever / Engine
- 2. Handle
- 3. Throttle Lever
- 4. Rope Eyelet
- 5. Starter Handle
- 6. Grass Catcher
- 7. Rear Flap
- 8. Handle Bolt
- 9. Fuel Tank
- 10. Air Filter
- 11. Height Adjuster Indicator
- 12. Spark plug
- 13. Muffler
- 14. Oil Filler Inlet
- 15. Handle Screw
- 16. Height Adjuster
- 17. Mulch Insert

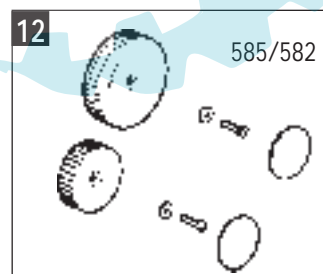
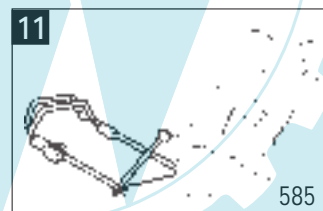
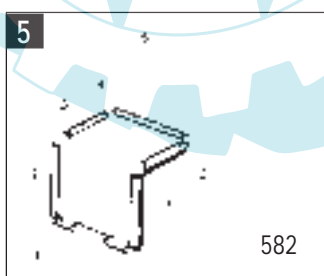
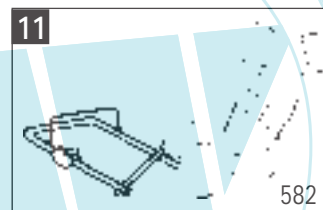
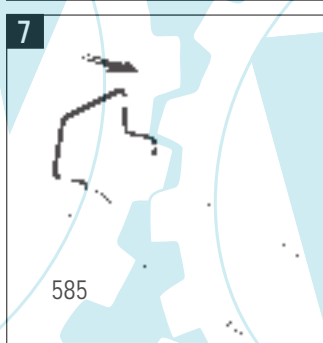
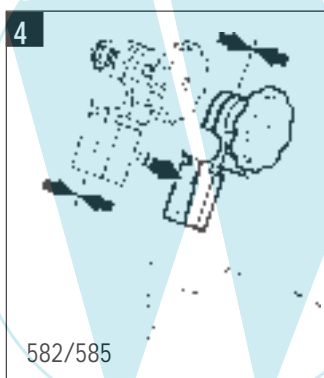
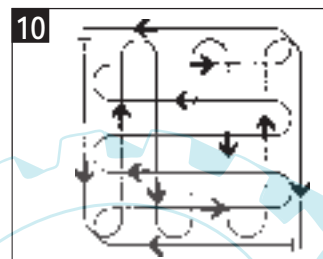
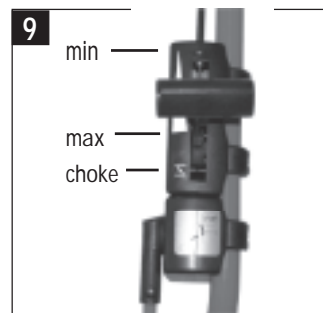
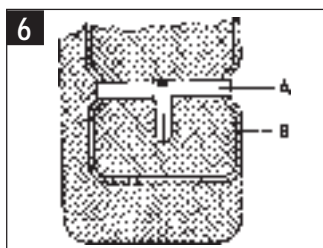
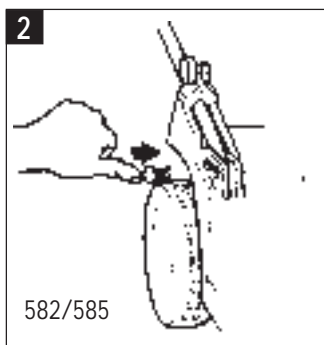

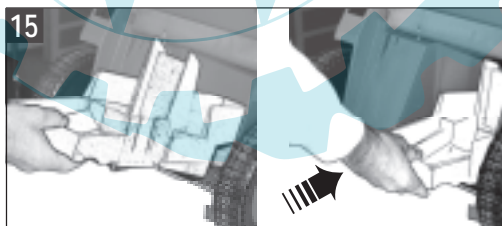
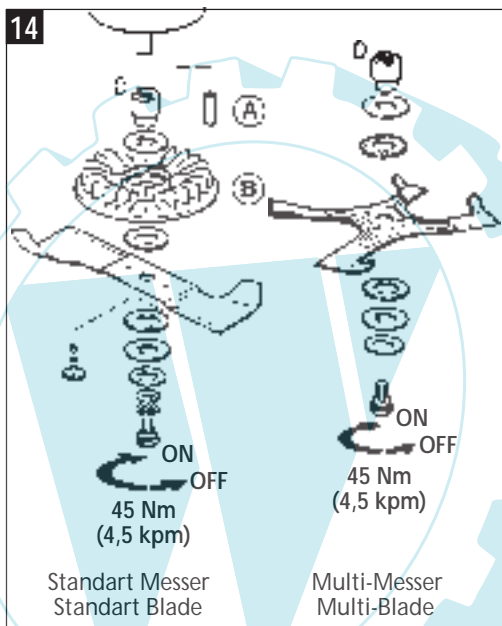
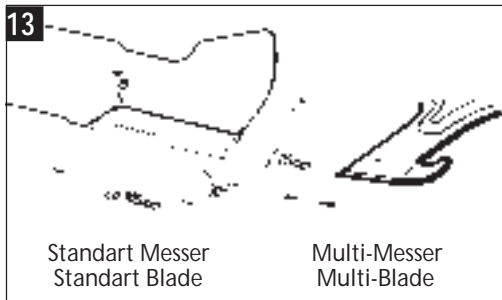

Description of Symbols

-  Warning!
-  Read Manual prior to using machine
-  During maintenance and repairs wear protective gloves
-  Wear ear protection
-  Caution! Fuel
-  Do not smoke
-  No open flame
-  Start
-  Observe time for mowing
-  Keep others out of danger area
-  Remove spark plug cap before touching mower blade
-  Unplug cable connection before touching mower blade
-  Ensure electricity cable is not in reach of mower blade
-  Switch off engine
-  Switch off engine and wheel drive

Declaration of Conformity

According to EG guide lines 98/37/eg and 89/336 EWG (altered with 92/31/EWG), 2000/14/EG.

SOLO Kleinmotoren GmbH, Stuttgarter Strasse 41, D-71069 Sindelfingen declares sole responsibility that the product covered by this declaration conforms with the machinery guide lines.

Measured sound power level 94 dB(A)
Guaranteed sound power level 96 dB(A)

Sindelfingen, 1st January 2002
SOLO Kleinmotoren GmbH

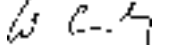
Wolfgang Emmerich
Executive Director

Congratulations on the purchase of your new SOLO Mower. We are confident that you will be very pleased with this modern product.

SOLO 582/585 Mowers are extremely efficient and will assist with the maintenance of a well cared lawn.

SOLO 582 / 585 Mowers are designed for private use around the house and for smaller areas only. These mowers are not designed for use in park areas, around sporting facilities and in agriculture and forestry.

A special engine manual is attached to this manual. The engine manual should be considered as part of the complete manual.



Before using your new mower, thoroughly read the operating manual and familiarize yourself with all operational aspects.

Observe all hints, explanations and regulations. Adherence to the operating manual is essential for the proper use of the mower.

Do not use the mower while other persons (especially children) or animals are in close proximity. The operator is responsible for personal injuries or property damage of other persons.

General Safety Guide Lines



Due to potential bodily harm, the mower should not be used for the following purposes:-

- Trimming of shrubs, bushes or hedges
 - Pruning of vines or trimming of roof plantings or plants in balcony or window boxes.
 - Cleaning and sweeping of footpaths
 - Mulching of tree cuttings or hedge clippings
 - Leveling of soil such as mole hills or similar
 - Drive unit for other equipment
 - Trailer
 - Transporter (self-propelled models) of all kinds of goods other than the grass clippings in grass catcher.
- Any use of the mower other than for the purpose it has been designed for voids any claim for warranty.



General Safety Guide Lines for SOLO walk-behind mowers with combustion engine

- Do not allow children to use this mower or any other persons unfamiliar with the operation of this mower. Children under the age of 16 should not use the mower.
- Please observe local regulations which may determine the minimum age for using a mower.
- Do not lend the mower to other persons without unfamiliar with the machines without also providing the operating manual.
- Explain possible dangers or potential injury situations to potential operators of the mower.

- Only mow during daylight hours or with sufficient artificial light.
- People fitted with pace makers are not allowed to touch any part of the ignition system during starting of the engine or while the engine is running.
- Mowers with 4-cycle engine are not suitable for slopes with a gradient of 15deg. or more.
- Store your mower in a safe, lockable and dry place with not access for children.

Note: Model 585 HM serves for mowing and collecting grass with the grass Bag (Without housing insert - 3.17). As well as for mulching (with housing insert, but without grass bag). For model 582 an optional "Mulch kit" is available.

Prior to mowing

- Always check the complete area for objects, such as rocks, wood, bones or similar
- Always wear sturdy shoes and long trousers. Never mow bare footed or with sandals.
- Always mow with either grass catcher or grass deflector and ensure these are properly fitted. Mowing without or damaged catcher / deflector is dangerous.
- Ensure the mowing blade is secured properly and not excessively worn.
- When replacing the blade, observe correct fitting procedure and correct tightening torque.
- Frequently check grass catcher for wear and tear.
- Mowers with 4-cycle engine have to be filled with engine oil. Please refer to the separate engine manual.
- Always check engine oil level.

Fuel



Handling of Fuel

Handling of fuel requires care.

- Gasoline is highly flammable. Refuel outdoors, never indoors.
- Do not smoke or refuel with an open flame in close vicinity
- Do not spill fuel
- If fuel is spilled, clean mower immediately and before starting the mower.
- Avoid any fuel spills on clothing. If necessary, change clothing
- Avoid any fuel spills on the ground (environmental protection)
- Transport and store fuel only in approved and specially marked containers.
- If damage occurs, immediately replace fuel tank,

- fuel cap and fuel hose.
- Always check for visible damage

Fueling

Important: Use lead-free standard petrol with confidence.

- Only use the type of fuel recommended in the separate engine manual
- Let engine cool down before re-fuelling
- Clean area around filler cap, remove filler cap and fill fuel only to the bottom edge of the filler neck.

Replace filler cap.



Note: Fuel may contain solvent-like substances.

Avoid contact with skin and eyes.

Always wear gloves while re-fueling

- Do not inhale petrol fumes.
- Fuel should be stored in a place inaccessible for children.

Handling



- The engine should not run in closed rooms. Exhaust gas is poisonous.
- **The exhaust / muffler will get very hot. Do not touch.**
- **For your safety,** this mower is equipped with an approved **engine brake**. As soon as the brake lever is released, the engine and the blade will stop within seconds.
- When mowing on a slope, always ensure safe footing.
- Always operate the mower at walking speed
- Always mow along a slope, never up or down.
- Exercise caution when changing direction on a slope
- Exercise caution when you pull the mower towards you.
- Exercise caution when walking backwards with the mower. Danger of stumbling.
- Always normal body position, ensure good footing and balance.
- Always maintain sufficient safety distance as provided by the length of the handle.

While starting

- Disengage the wheel drive system on self-propelled mowers before commencing the starting procedure.
- Place the mower on level ground for starting.
- Do not start the mower in high grass.
- When starting, ensure your feet in safe distance to the mowing blade
- Never place hands or feet close to any turning parts.

Switch off engine and disconnect spark plug cap



- before checking, cleaning or repairing the mower
- before removing grass clippings from under the mower, especially in the discharge chute area

Always stop the engine



- When removing the grass catcher
- Before fitting or removing the mulch insert.
- When disconnecting the upper handle from the lower handle.
- When walking the mower outside the actual mowing area
- When the mower is left unattended for a brief period
- When adjusting the cutting height
- When re-fuelling
- When lifting the mower for transport purposes or when tilting the mower
- When crossing surfaces other than lawn
- When transporting the mower to and from the mowing area
- Never lift or carry a mower with running engine
- Never use a mower with missing, damaged or faulty safety devices. Only use the mower with correct and checked catcher or with deflector which sits neatly against the mower housing. Do not change the basic adjustment of the engine.
- If the mower has hit obstacles, ensure a specialist checks the mower for any damaged or deformed parts before continuing to use the mower.
- Should the mower vibrate in an unusual manner, a check by a specialist is required before continuing to use the mower.

Maintenance and Storage

- Ensure all screw connections are tight
- Never store the mower with petrol in a building where fuel vapor could be ignited by open flames or by a spark.
- Empty the fuel tank outdoors and collect fuel in a suitable container.
- Let engine run until any fuel still left in the carburetor is used up.
- Let mower and engine cool down before storing in a room.
- To avoid any danger of fire, clean battery room, muffler area, fuel tank area and gearbox area (if fitted on the machine) free from grass, leaves or grease / oil.
- Regularly check the grass catcher and discharge flap for wear and ensure their proper working order.

- For safety reasons, replace worn or damaged parts.
- Wear gloves when working near the blade (with plug cap disconnected).
- Cleaning the mower and maintenance work on the mower can only be done with stopped engine and disconnected plug cap.
- For warranty and safety purposes, only use original SOLO parts for any repairs.

Supply check

SOLO Mower 582

- 1 SOLO Mower 582
- 1 Grass catcher frame
- 1 Grass catcher
- 1 Plastic bag containing:
 - 1 Operating Manual
 - 1 Engine Manual
 - 2 Star handles M8
 - 2 Washers 8.4 dia.
 - 2 Coach bolts M8x45
 - 1 Spark plug spanner
 - 1 Catcher carrying bracket

SOLO Mower 585

- 1 Mower 585
- 1 Grass catcher complete with frame
- 1 Catcher carrying handle
- 1 Handle complete
- 1 Plastic Bag containing:
 - 1 Operating Manual 585
 - 1 Engine Manual
 - 1 Spark Plug Spanner
 - 1 pc combi wrench
 - 1 pc pin 8x120 mm
 - 2 Star handles M8
 - 2 Washers 8.4 dia.
 - 2 Coach bolts M8x45

Assembly

The mower is ready for operation with only a few assembly steps. The lower handle part is secured with handle pins (see picture 2) and firmly held in place by the clamping block in the mower housing. Loosen both star handles M8 and insert the clamping block into the mower housing until flush. Tighten the star handles. (see picture 4).

Connect the upper handle with the lower handle and secure on both sides with coach bolts 8x45 and washers 8.4 mm dia.. Tighten with star handles on the inside of the handle (see picture 3).

Secure both bowden cables with cable clips to the handle.



Ensure the cables are free of any sharp bends and are not damaged.

Placing starter handle in rope guide

Release the engine brake by pushing the brake lever against the mower handle. Slowly pull the starter handle and rest handle in rope guide on the upper handle (see picture 7).

Note: Take care when folding and unfolding the handles to ensure that cables are not damaged in any way.

Folding of Handle

To fold the handle,

- disconnect starter rope from rope guide (pos. 4)
- loosen both clamping blocks with star handles and pull out from mower housing
- place lower handle to the rear of the mower
- loosen handles (pos. 15 and
- fold upper handle towards the front.

Grass Catcher



Caution: Install and remove catcher only with stopped engine!

Pull the catcher over the frame and attach plastic retaining flaps in the sequence 1-2-3-4 to the frame (see picture 5)/

Squeeze the upper frame of the catcher to allow the carrying bracket to be fitted (see picture 6).

To fit the catcher (pos. 6), lift the rear flap (pos. 7), rest the catcher frame on the lower guide of the mower housing (1), lift catcher upwards (2) until the catcher completely locks in the discharge flap (pos. 7) (see picture 8).

General Operating Hints for mulching

For mulching, grass should **neither be too wet nor too long**. For best mulching results set the central height adjuster to a cutting height of 4cm or higher. during maximum growth periods it is also recommended to mulch the lawn twice per week. Your walking speed should be adjustet to the mowing conditions. Do not walk or drive too quickly. This will allow the mulching blade to finely shred all grass clippings and ensure an excellent finish. As with all mowing jobs, a sharp cutting blade is required for mulching. The special mulching blade with 4 offset cutting edges cuts the grass progressively. With the housing insert obstructing the normal grass discharge, the clippings are finally shredded and blown back into the lawn to decompose completely between grass roots. Once the special mulching blade is fitted to the mower, there is no need to refered back to the original cutter blade for mowing with catcher. It is, however, necessary to remove the mower housing insert. With the mulching blade, grass clippings and leaves are reduced in volume and are more suitable for composting (III.15).

Adjustment of Cutting Height

The mowing height can be adjusted from approx. 30 - 80 mm with a central height adjuster (pos. 16). The adjustment is simultaneously for all 4 wheels. Turning the adjuster to the left reduces the cutting height, turning the adjuster to the right increases the cutting height. An indicator (pos. 11) shows the cutting height. Note: Select a cutting height which will not scalp the lawn in uneven areas. Use the lowest setting only on level surfaces.

Engine



Before starting the engine, thoroughly read the attached engine manual as well as the following notes. Adhering to the guidelines provided by the manuals ensure long engine life.

Starting



When starting, always stand to the back or side of the mower. Maintain the safety distance provided by the mower handle (pos. 2). The engine is operated with the engine operating lever (pos. 3).



Caution: The mower blade will turn as soon as the engine starts. Never reach under the mower housing with your hands or feet.

Note: To be able to start the engine, the engine brake has to be released by pushing the brake lever against the handle (see picture 7).

Starting with cold engine

Move engine regulating lever (pos. 3) to choke symbol



Starting with warm engine

Move engine regulating lever (pos. 3) to **max.** position (see picture 9). Pull starter rope until resistance is felt, then pull rapidly.

Note: If the brake lever (pos. 1) is not pushed against the handle (pos. 2) during the starting procedure, the ignition is switched off and the engine brake remains activated. The engine cannot start in that position.

Stopping engine

Move engine regulating lever (pos. 3) to position "min." and release the engine brake lever (pos. 1). The engine will now stop (fig. 9).

Note: As soon as the engine brake lever is released, the electronic ignition is switched off and the engine and blade will stop within seconds.



Mowing Hints



Always observe the safety notes provided at the start of the manual.

Mowing with Grass Catcher

Short and dry grass is easily caught in the catcher (pos. 6). A special fan on the underside of the mower provides a turbo-effect for excellent catching properties of the mower (see picture 14B).

Please note:

Shorter, dry grass is easier to catch than long, wet grass which may lead to clogging under certain circumstances.

Quality of Cut

Height of grass, density and dampness determine the quality of the cut. Dry and not excessively long grass are ideal for a clean cut. Even wet grass can be mown and collected. This may, however, affect the quality of the cut and the ability of the mower to catch the clippings. A sharp mowing blade is a prerequisite for an excellent cut. A blunt blade (which will tear and not cut the grass will turn the lawn yellow) has to be sharpened (see separate section). Mow at a leisurely walking pace and in straight lines with slight overlaps. This will give the cleanest cut.

When cutting long grass, go over the lawn first with a high blade setting and then again across that direction with a lower setting (see picture 10).

Lawn Care

Note: If the full engine power is not required, we suggest you set the engine regulating lever to the Eco-position between max. and min. This will reduce the engine speed, lower the fuel consumption and reduce the emission of harmful substances. (see fig. 9).

If possible, only mow when the lawn is dry and the surface is firm. The mower wheels will leave behind tracks on a soft surface.

The more often the grass is cut (preferable weekly), the better and more even is the cut.

Regular cutting strengthens the grass.

Clippings to 1cm length can be left on the lawn. Longer clippings should be collected.

In spring, use the mower with catcher approx. 2 - 3 weeks before normal growth starts. This will clean the lawn area. The cut should reduce the grass by approx. 1.5cm only to achieve a rapid greening. Before mowing, always check the lawn for objects such as rocks, glass, metal objects etc.

The first cut of a new lawn should be at a height of approx. 3 - 4 cm. Maintain that height for approx. 4 - 5 weeks. This will ensure stronger root growth and good density of the lawn. Grass will resist dry periods and hot weather more easily if not cut too short.

Note: SOLO Mowers with rear catcher are particularly suitable for collecting autumn leaves. Only collect

leaves on lawn areas. Using the mower for that purpose on paths etc. is not recommended because of safety risks. When collecting leaves on the lawn, set the cutting height to maximum height. (pos. 11).

Maintenance and Care



For your own safety, always disconnect spark plug cap (pos. 12) before commencing any cleaning or maintenance jobs on the mower. Any tasks which exceed the general maintenance schedule should be performed by an authorized SOLO Service Centre.

Cleaning of Mower

The mower should be cleaned after every mowing, especially the underside of the mower housing, the blade and the wind tunnel.

For cleaning, the mower can be placed on the rear wheels (after removing the star knobs-picture 11) and supported by the lower handle. Empty the fuel tank first. Possible fuel dripping from the carburetor should be caught with a rag. Also refer to notes in this regard in the separate engine manual. Always disconnect the plug cap first. (pos. 12)

Dirt and grass residues can be easily removed straight after mowing. Grass residues and dirt on the underside of the mower impair the discharge of clippings and influence the quality of the cut. A dirty blade can lead to imbalance and vibration. Also ensure the fan on the underside of the mower is free from any residue.

Do not use a water jet or pressure cleaner to hose down the mower. The engine should remain dry. All other parts should be wiped with a rag. Do not use solvents, thinners or any other aggressive cleaning materials.

Wheel axles and wheel hubs

Should be lightly greased after every 25 hours of use or at least once every year. Remove wheel cap, screw and pull off wheel. Remember the sequence of the parts for the correct assembly later.

Blade



Special tools, such as a torque spanner, are required for the correct fitting of a blade.

For safety reasons, we recommend to have the blade balanced, sharpened, replaced and fitted only by an authorized service center. The following notes are directed only at service centers.

Replacing the blade



Disconnect the spark plug cap to change the blade and wear safety gloves. Only use original SOLO Spare Parts. The part number of the mowing blade should correspond with

the part number quoted in the parts list. *Never install a non-original blade.*

Use a pin to block the movement of the blade (picture 14A). The blade screw has a standard RH thread. To undo the blade screw, use a 21mm socket or a spark plug spanner or an allen key 8mm, 5/16". Ensure the friction clutch system is fitted in the correct sequence (picture 14). Tighten the blade screw with a torque wrench at 45 Nm (4.5 mkp).

Damaged Blades

If, despite all care and precaution, the blade hits an object, stop the engine and disconnect cap from spark plug. Ensure the blade stopped spinning and tilt the mower to the side. Inspect the blade and mower for any damage (picture 11). Deformed and bent blades should not be straightened.

Replace all damaged parts. After hitting an obstacle, the mower should be checked by an authorized workshop. Before using a mower, always check the blade is not damaged and is tight. If required, replace the blade and have the mower checked. Never operate the mower with a damaged blade. This will cause vibration and lead to further damage.

Blade Sharpening



The cutting edge can be re-sharpened with a metal file. However, it is recommended that

any re-sharpening work is done by a service center. Experts will ensure the blade is sharpened evenly and balanced properly. Do not sharpen the blade beyond the stamped mark on the flade (see picture 14).

Oil level check



Caution: Engine oil influences the performance and life expectancy of the engine. Never run the engine without or without sufficient oil. This may lead to severe engine damage. Choose the required oil viscosity according to air temperature and altitude. Refer to the specific section in the engine manual.

Checking of oil level:

1. Place the mower on even ground
2. Unscrew oil filler cap (pos. 14) and wipe dipstick.
3. Place dipstick back into filler pipe.
4. Remove dipstick, hold horizontally and read oil level which has to be between "max." and "min." markings.

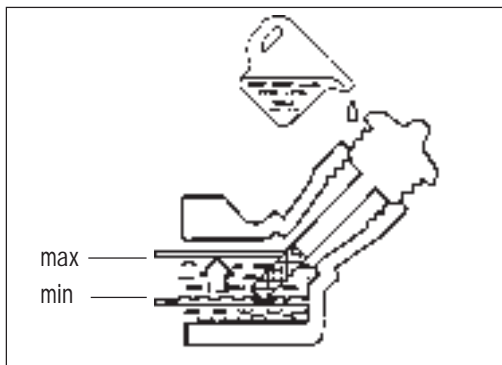

Changing oil (Briggs + Stratton 4-cycle engines)

The engine may be drained via the oil drain screw (pos.10) or the oil filler opening. To reach the drain screw, both blade and fan wheel have to be removed (picture 14B). Observe the maintenance guidelines in the separate engine manual.



On HONDA OHC engines, the oil should be changed by authorized service centers only.

When draining via the oil filler opening (pos. 10), tilt the mower -with empty fuel tank and with warm engine- slowly to the side while the filler cap is still tightly in place. Wait a few minutes. Then remove the filler cap and collect the old oil in a suitable container. Dispose of the use oil according to local regulations or take to a re-cycling place.



After the oil change, wash hands with soap and water.

Maintenance of Air Filter

A dirty air filter (pos. 10) reduces engine efficiency by restricting free air flow to the carburetor. Frequent checking and cleaning, especially in dusty and dirty conditions, is a necessity.



Caution: Never clean air filter in petrol or with flammable liquids. This may lead to fire or explosion. Also refer to the separate section in the engine manual.

Important Note:



The time and duration when mowers can be operated may be subject to local regulations. These may vary from location to location. Please check with your local authorities.



Noise is damaging. To avoid gradual hearing loss with continuous prolonged mower use, we recommend the wearing of ear protectors.

| Problem | Possible Cause | Solution |
|--------------------------------------|---|---|
| Rough running, vibrations | -Loose engine screws -Loose blade screw -damaged or unbalanced blade -friction clutch worn | -tighten screws -check blade tightening -balance or replace blade -replace friction washers |
| Engine will not start | -Engine brake lever pressed correctly? -Engine Reg. Lever in correct position ? -cable for engine brake correctly adjusted ? - plug or plug cap defect? - fuel tank empty | - press/pull brake lever correctly. -select correct position - check adjustment - clean or replace plug or cap - refuel |
| Engine runs irregular | -air filter dirty -bent / damaged throttle cable - spark plug dirty | -clean air filter or replace - adjust / replace cable - clean plug |
| Starter rope kicks back | -engine mounting screws loose or friction clutch loose | -tighten blade |
| Lawn turns yellow Low quality cut | -blade is blunt - cutting height too low - engine rpm too low | - sharpen blade - adjust cutting height - set Eng. Reg. Lever to max. |
| Mower does not collect properly | -too low engine rpm -cutting height set too low with high grass -blade worn - catcher fabric clogged | - set Eng. Reg. Lever to max. -adjust cutting height -replace blade -clean catcher or replace |

In accordance with Product Liability Laws, our company cannot be held responsible for any damage caused by improper handling or repair or use of non-original SOLO parts or parts approved by us or if repairs were not made by an authorized service center. This also refers to accessories and supplementary parts.

| Technical Data | Model 582 | Model 585 HM | Model 582 SM |
|---|--|---------------------------------|---------------------------------|
| Cutting width | 40 cm (approx. 16 inches) | | |
| Wheel Adjustment | continuous adjustment from 3 - 8 cm (approx. 1 - 3 inches) | | 3 - 7,5 cm |
| Handle bar height | approx. 90 - 100 cm | | 93 cm |
| Grass Catching device Volume | 40 liters (approx 10 U.S. gallons) | | |
| Blade | Blower-blade, one piece, mounted to overload clutch | | |
| Weight | 22,5 kg | 23,5 kg | 22,5 |
| Engine | Model 582 | Model 585 HM | Model 582 SM |
| Design | 1-cyl., 4-cycle engine, 190 ccm | 1-cyl., 4-cycle engine, 135 ccm | 1-cyl., 4-cycle engine, 148 ccm |
| Capacity | 3.8 kW (5.0 HP- <i>SAE</i>) | 3.3 kW (4.0 HP- <i>SAE</i>) | 2.6 kW (3.5 HP- <i>SAE</i>) |
| RPM | approx. 2900 1/min. | 2900 1/min.) | 2900 1/min.) |
| Fuel | Lead-free reg. gasoline | Lead-free reg. gasoline | Lead-free reg. gasoline |
| Engine Oil | SAE 30 -approx. 0,6 l | SAE 30 -approx. 0,55 l | SAE 30 -approx. 0,6 l |
| Spark Plug | CHAMPION RJ19 LM (for example) | BPRGES | CHAMPION RJ19 LM (for example) |
| Electrode gap | 0.5 - 0.6 mm | 0.7 - 0.8 mm | 0.5 - 0.6 mm |
| Noise level in work area (dBA) (DIN 45635) | 81,5 | 82 | 81,5 |
| Sound capacity level (dBA) (DIN 45635) | 94/ 96 | 94/ 96 | 94/ 96 |
| Measured /Guaranteed | | | |
| Weighted acceleration value (dBA) (DIN 45635) (m/s ²) (DIN 45675) | < 2,5 | < 2,5 | < 2,5 |
| Measurements | | | |
| 582 | 585 HM | 582 SM | |
| a: 142 cm (approx. 56 inches) | a: 145 cm (approx. 57 inches) | a: 135 cm (approx. 53 inches) | |
| b: 92 - 98 cm (approx. 36-38 inches) | b: 98,5 - 104 cm (approx. 39-41 inches) | b: 93 cm (approx. 36 inches) | |
| c: 43 cm (approx. 17 inches) | c: 45 cm (approx. 18 inches) | c: 43 cm (approx. 17 inches) | |
| d: 73 cm (approx. 29 inches) | d: 86 cm (approx. 34 inches) | d: 80 cm (approx. 31 inches) | |
| e: 56 cm (approx. 22 inches) | e: 50 cm (approx. 20 inches) | e: 52 cm (approx. 20 inches) | |

Workshop service, replacement parts and guarantee

Maintenance and repair: Maintenance and repair of modern motorized devices, as well as their safety-relevant assemblies, require qualified, specialized training and a workshop equipped with special tools and test devices.

Thus SOLO recommends that you have a specialized SOLO workshop carry out all work that is not described in these operating instructions. Your SOLO specialist has the required training, experience, and equipment at his disposal to provide you with the most cost-effective solution and can help you in many ways with advice and service.

Replacement parts: Dependable operation and the safety of your device also depend on the quality of the replacement parts that you use. Use only original SOLO replacement parts.

Only original parts come from the production of the device and thus guarantee the highest possible material quality, dimensional accuracy, function, and safety. Original replacement parts and accessory parts are available from your dealer. He also maintains the requisite replacement part lists to determine the required replacement part numbers, and he is constantly provided with information concerning detail improvements and innovations in the replacement part offering.

Please note as well that guarantee performances from SOLO are not possible if parts other than SOLO original parts are used.

Guarantee: SOLO guarantees problem-free quality and will assume the costs for defect remediation by replacing the defective parts in the case of material or manufacturing defects that occur within the guarantee period after the date of purchase.

Please note that specific guarantee conditions apply in some countries. Ask your sales person if you have any questions. As vendor of the products he is responsible for the guarantee.

We request your understanding that no guarantee can be assumed for damages due to the following:

- Non-compliance with the operating instructions.
- Neglecting required maintenance and repair work.
- Damages due to improper carburetor adjustment.
- Normal wear and tear.
- Obvious overload through persistently exceeding the upper performance limits.
- Using non-approved tools and cutting fixtures.
- Using non-approved cutting bar and chain lengths in the case of chain saws.
- The use of force, improper handling, misuse, or accident.
- Damages caused by overheating due to dirt build up on the ventilator casing.
- Intervention by non-specialized persons, or improper repair attempts.
- The use of unsuitable replacement parts or parts other than SOLO original parts to the extent that they cause damage.
- Using unsuitable fuel or fuel that has been stored too long.
- Damages that can be traced to implementation conditions from the rental business.

Cleaning, care, and adjustment work are not recognized as guarantee performances. All guarantee work must be carried out by a SOLO dealer.

Im Interesse der ständigen Weiterentwicklung unserer Geräte müssen wir uns Änderungen des Lieferumfangs in Form, Technik und Ausstattung vorbehalten. Wir bitten auch um Verständnis, daß aus Angaben und Abbildungen dieser Anleitung keine Ansprüche abgeleitet werden können.

In the best interest of continued technological progress we reserve the right to change design and configuration of any product without prior or other notice. Therefore, please note that text and illustrations of this manual are not to be considered binding and do not constitute a basis for legal or other claims.

SOLO Kleinmotoren GmbH

Postfach 60 01 52
D-71050 Sindelfingen
Germany

Telefon 07031 - 301-0
Fax 07031 - 301-130
Fax Export 07031 - 301-149

<http://www.solo-germany.com> e-mail: info@solo-germany.com



solo